

# Aktuelle Entwicklungslinien der Lehrkräftefortbildung und die Reform der staatlichen Institute der Lehrerfortbildung

---

ibbw-consult GmbH

Tilman Zschiesche

## Umbau der staatlichen Lehrkräftefortbildung

---

- Die staatliche Lehrerfortbildung befindet sich seit über 10 Jahren in einem tiefgreifenden Umstrukturierungsprozess, der bis heute nicht abgeschlossen ist.
- War die Lehrerfortbildung in den Ländern bis dahin klar und vergleichbar strukturiert, gehen die Länder in der Reform heute unterschiedliche Wege – bis hin zur Abschaffung der Institute.
- **Leitlinien der Reformen** sind: Stärkung der Autonomie von Schulen, Dezentralisierung/Regionalisierung von Angeboten, Bedarfsorientierung, Selbstorganisation in der Fortbildung, Fortbildung als Personalentwicklung entlang von Qualitätsrahmen und Schulentwicklungskonzepten.
- In einer Studie aus dem Jahren 2009/2010 konnten **vier idealtypische Strukturmodelle** der Lehrfortbildung identifiziert werden, die jeweils eigene Steuerungsmodelle implizieren.

## Strukturmodell 1

### Zentral administrierte Angebote

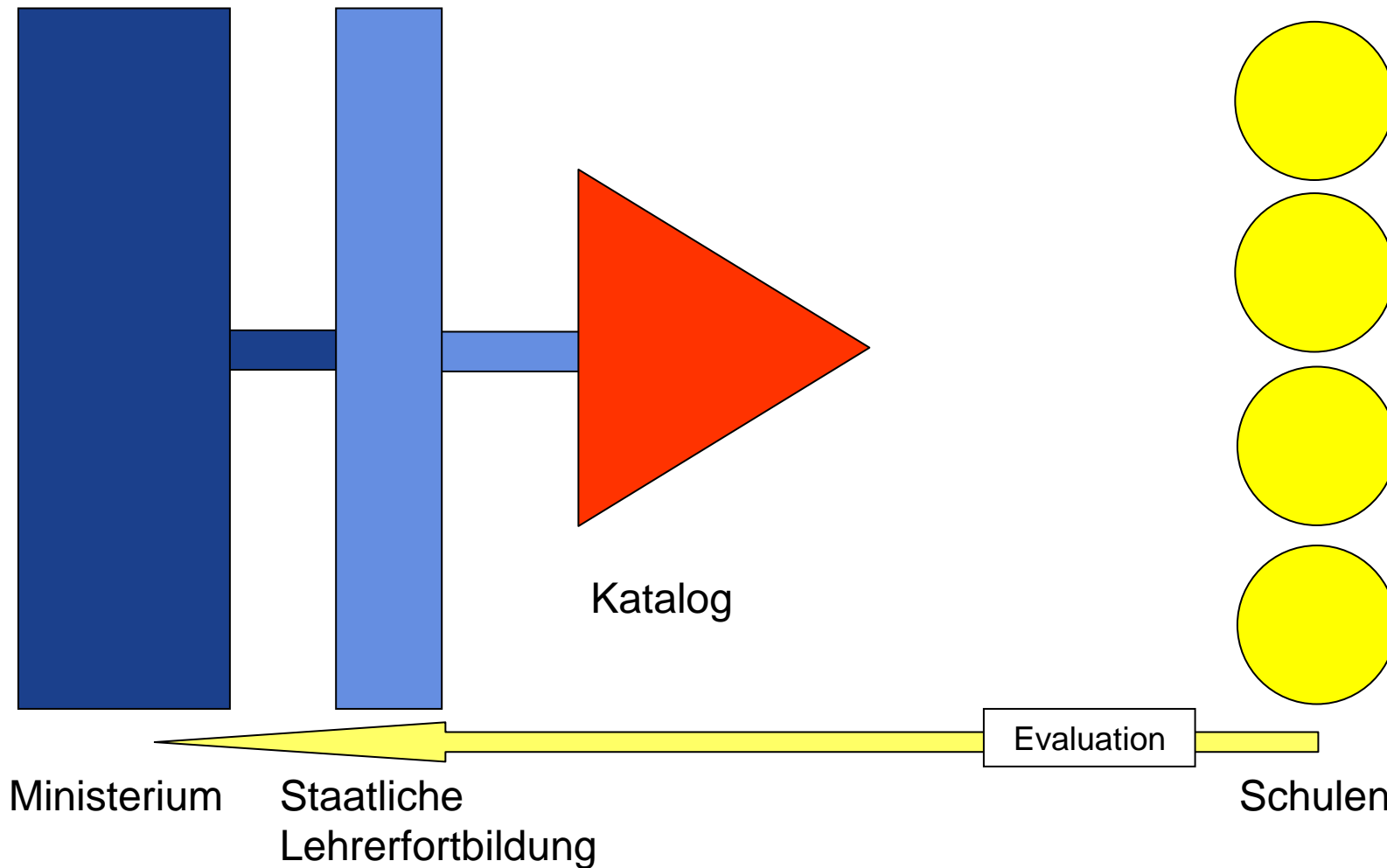

## Strukturmodell 1

### Zentral administrierte Angebote

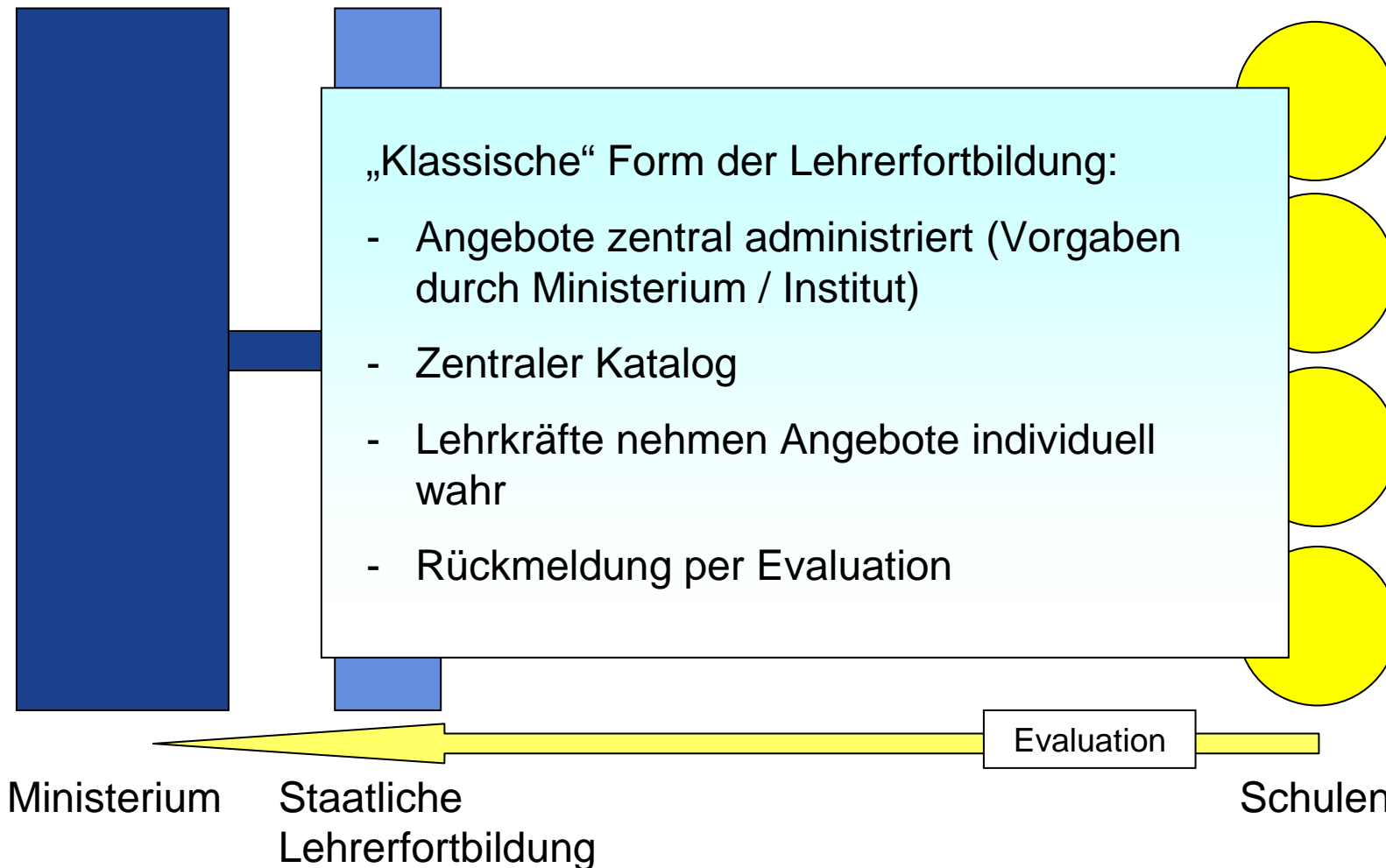

## Strukturmodell 1

### Zentral administrierte Angebote

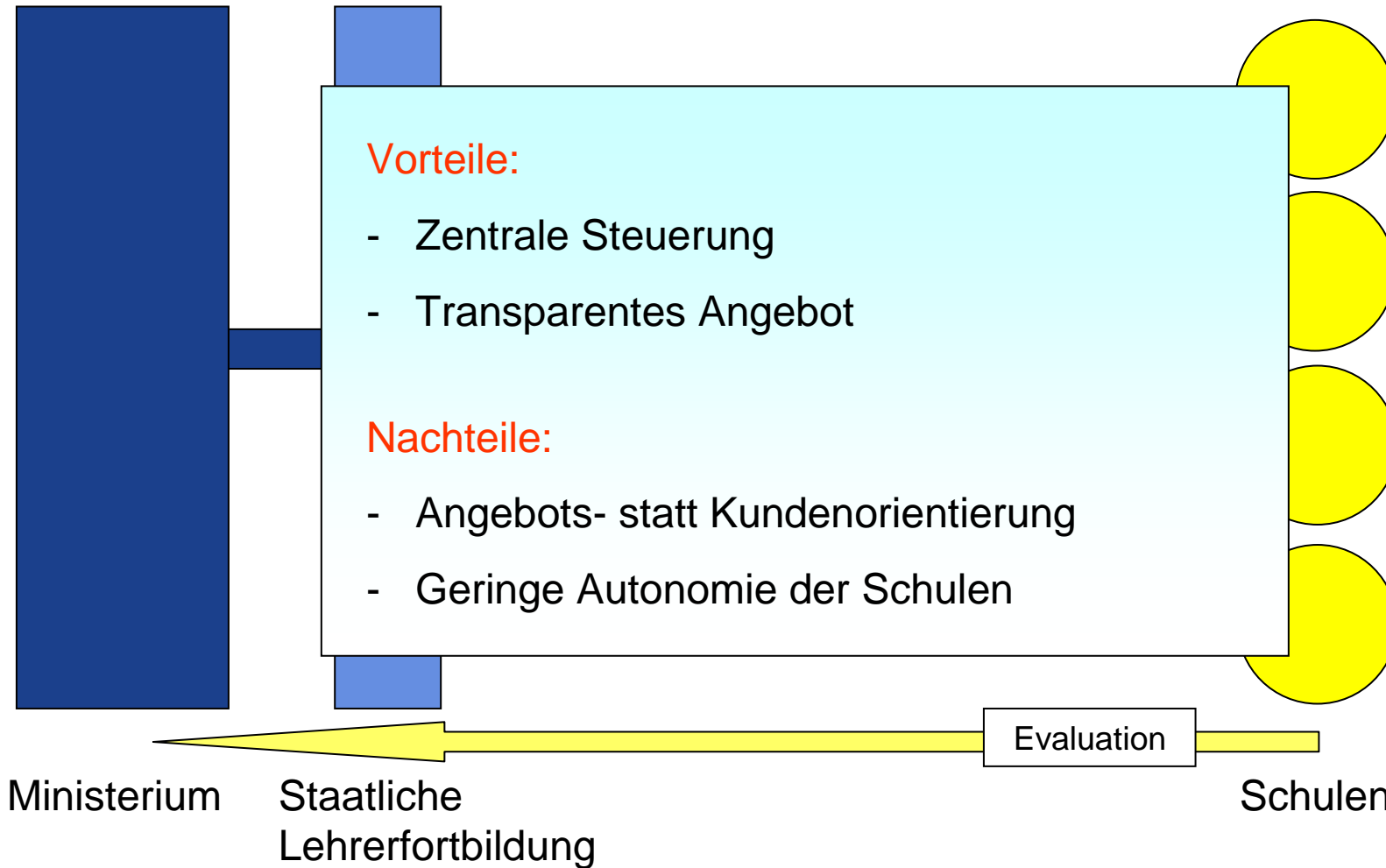

## Strukturmodell 2

### Dezentrale, administrierte Angebote

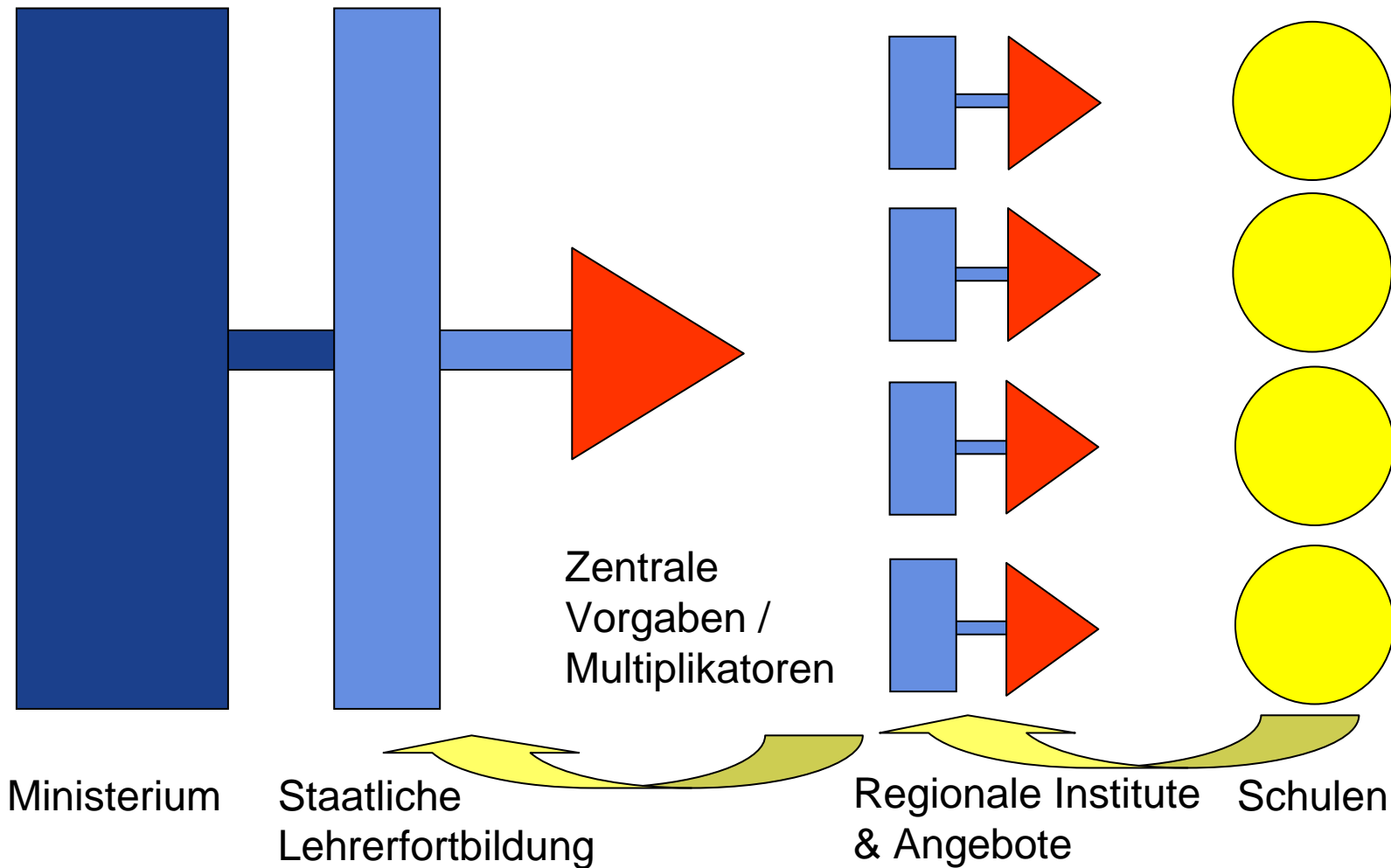

## Strukturmodell 2

### Dezentrale, administrierte Angebote

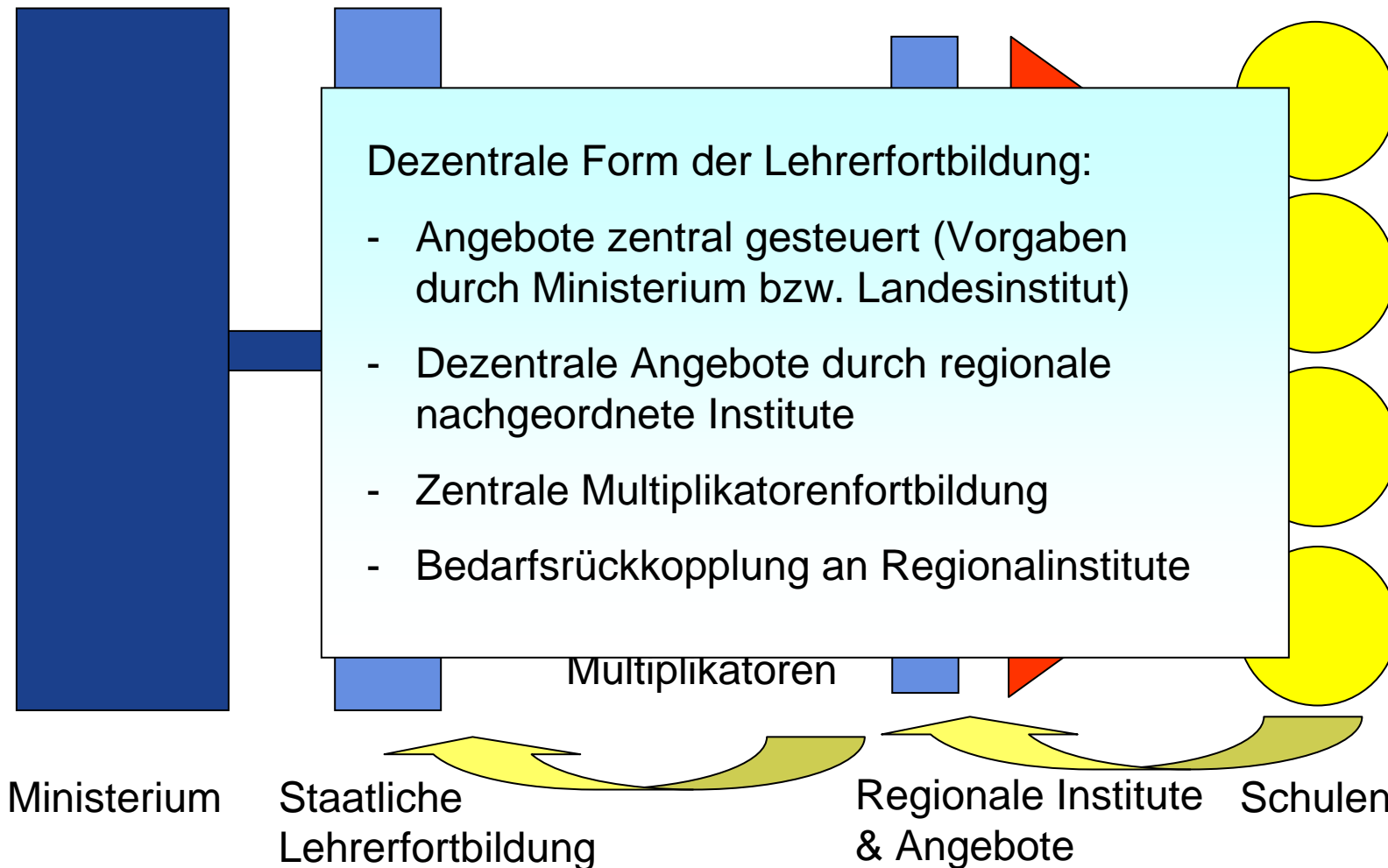

## Strukturmodell 2

### Dezentrale, administrierte Angebote

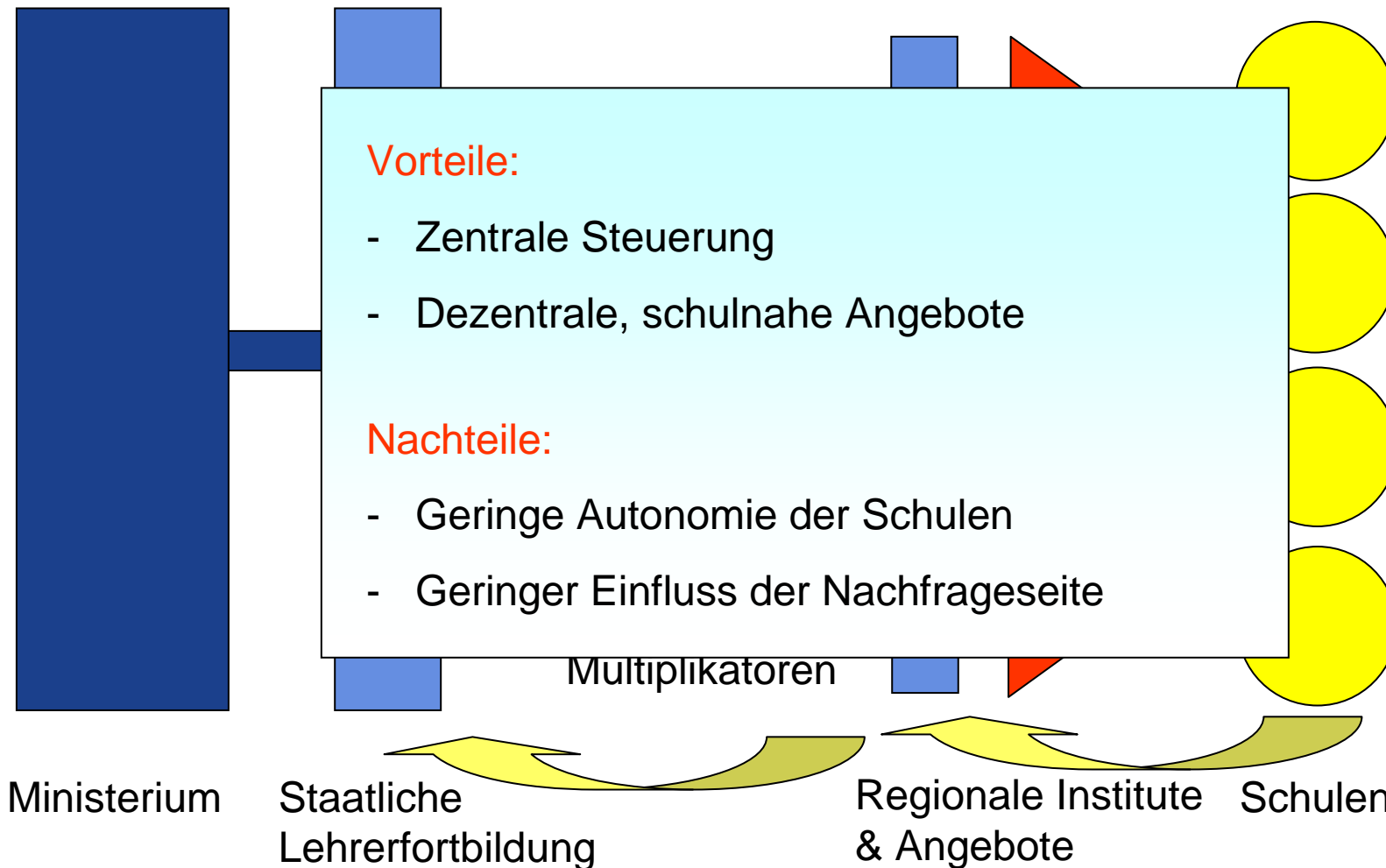



## Strukturmodell 3

### Dezentrale Marktstruktur

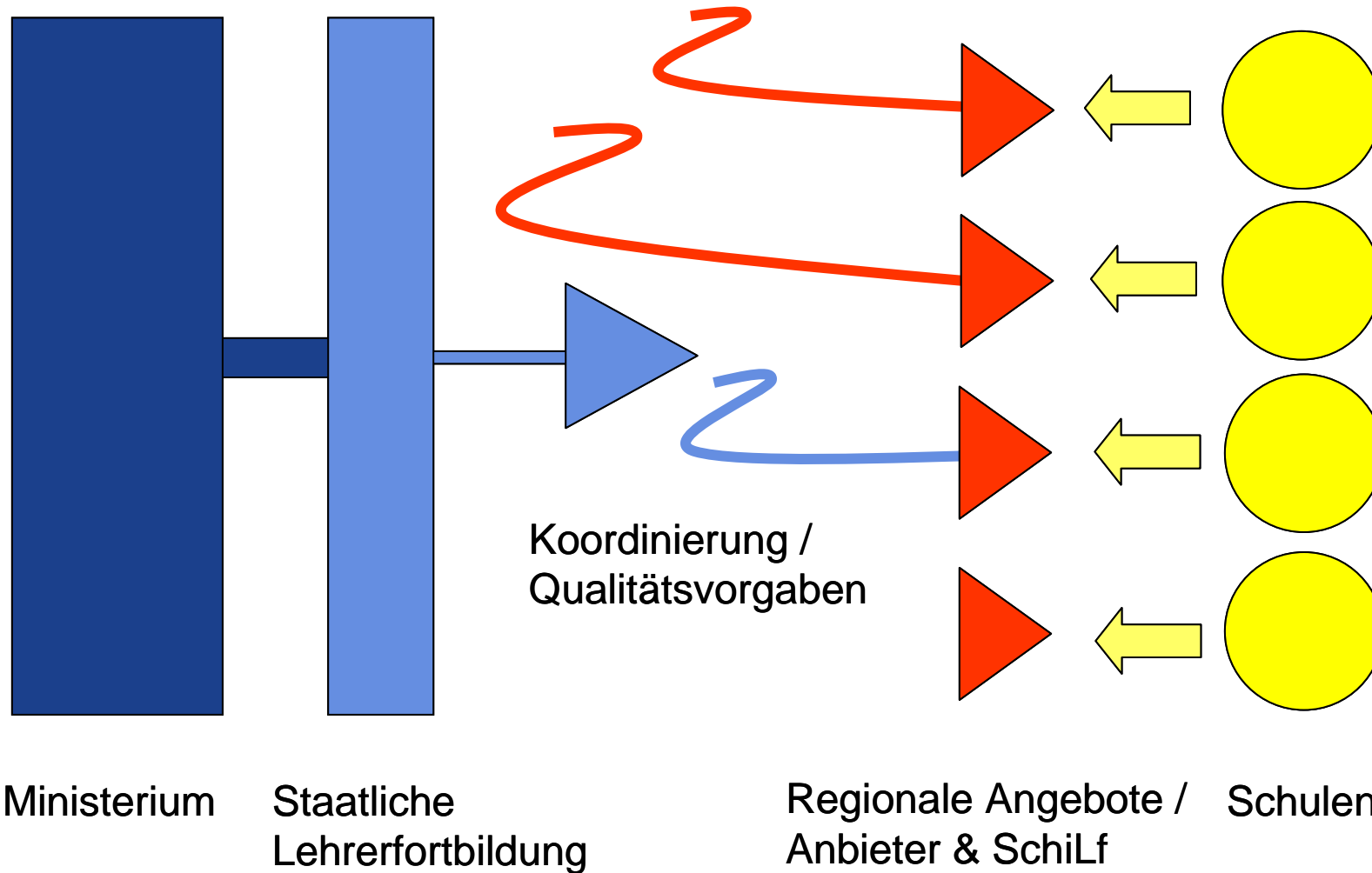

## Strukturmodell 3

### Dezentrale Marktstruktur

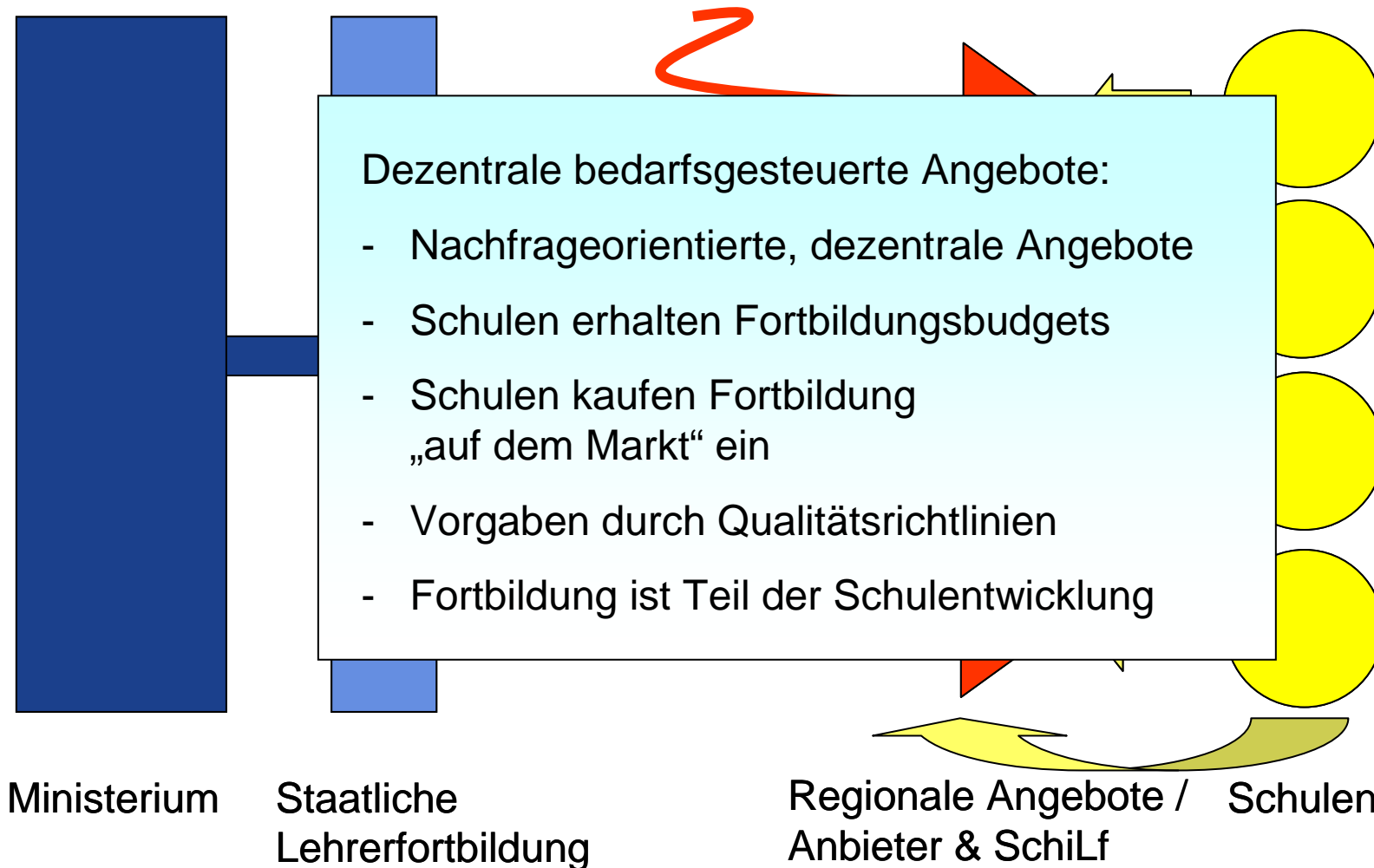

## Strukturmodell 3

### Dezentrale Marktstruktur

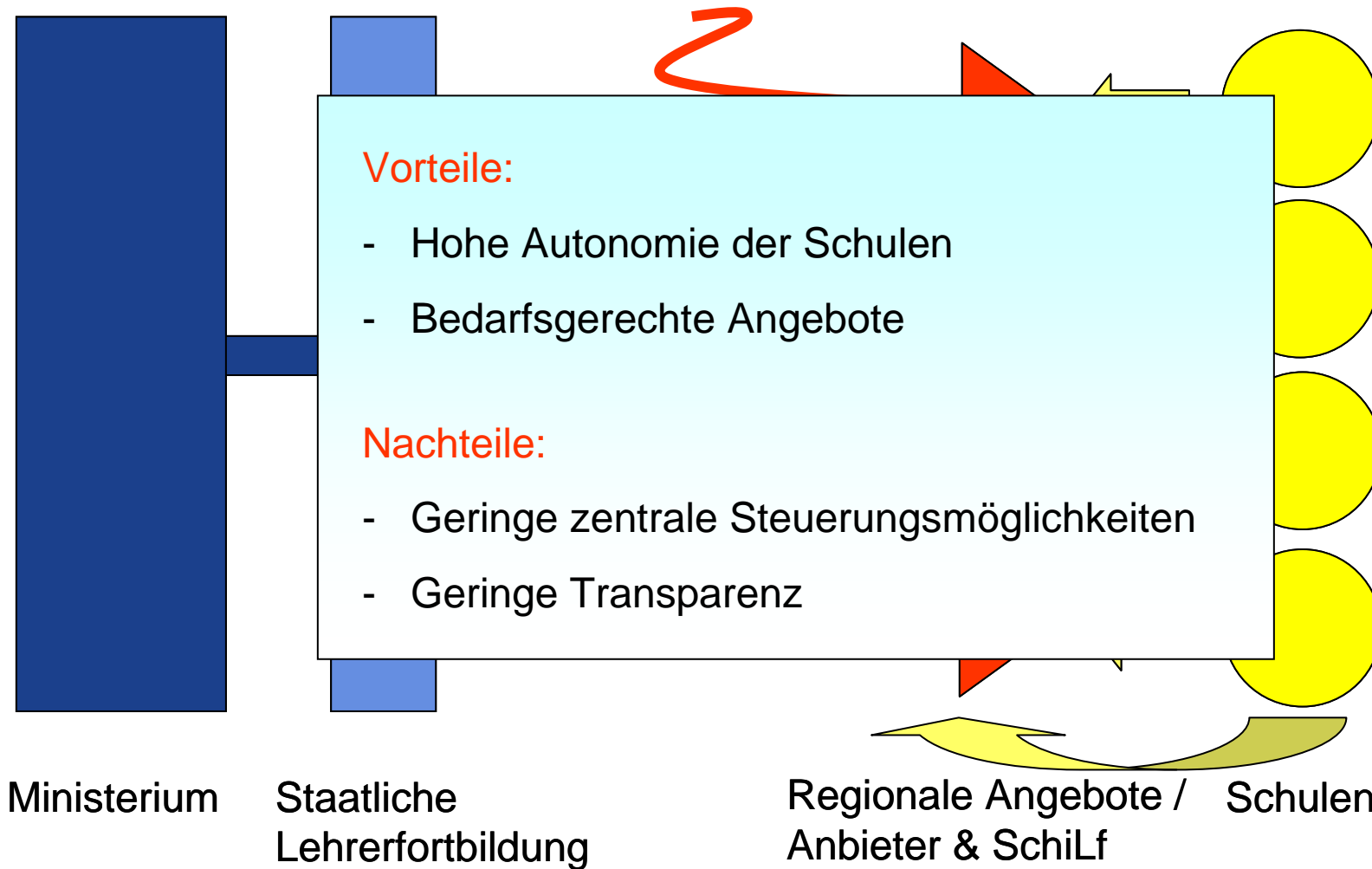

## Strukturmodell 4

### Zentral erfasster und zertifizierter Markt

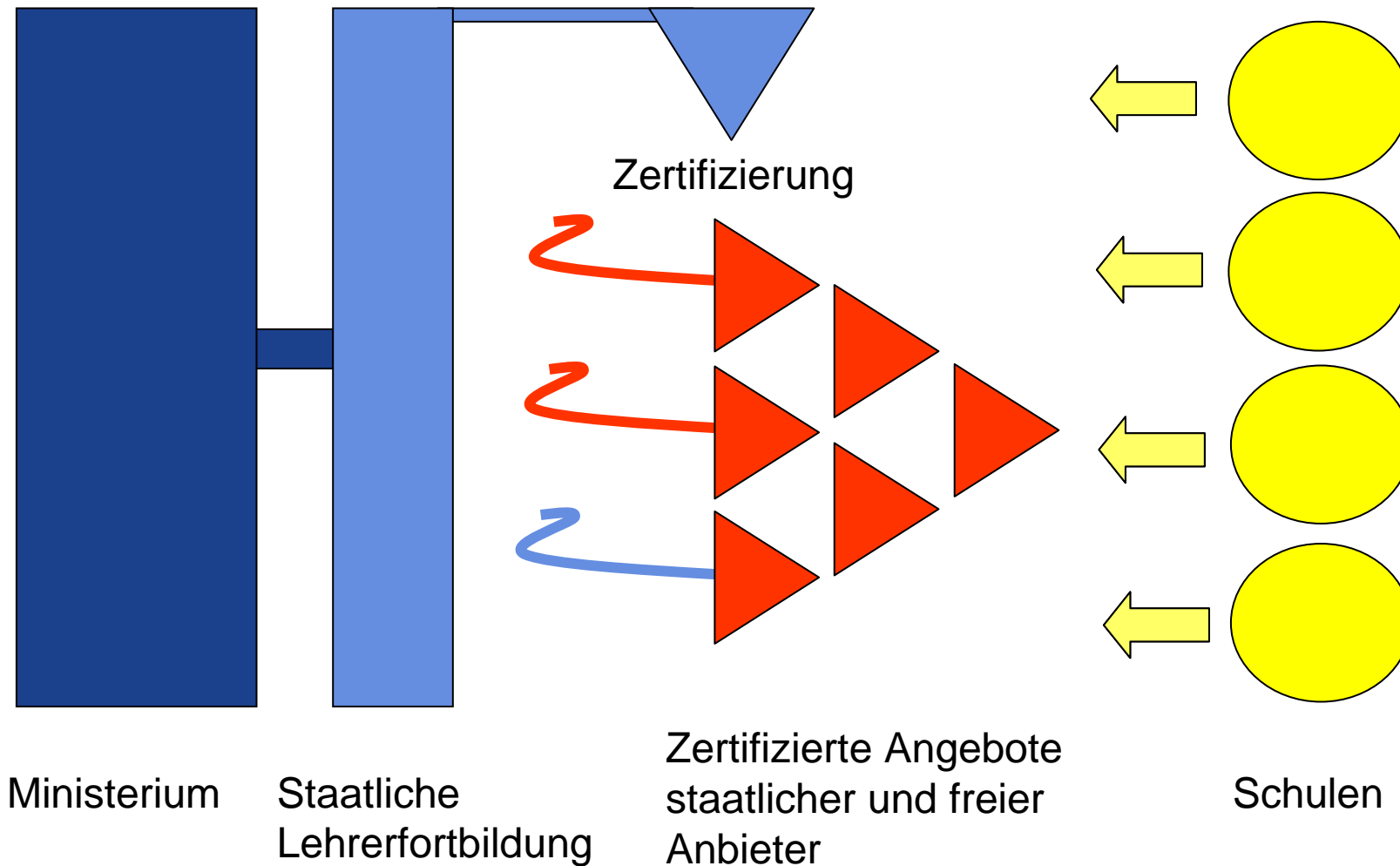

## Strukturmodell 4

### Zentral erfasster und zertifizierter Markt

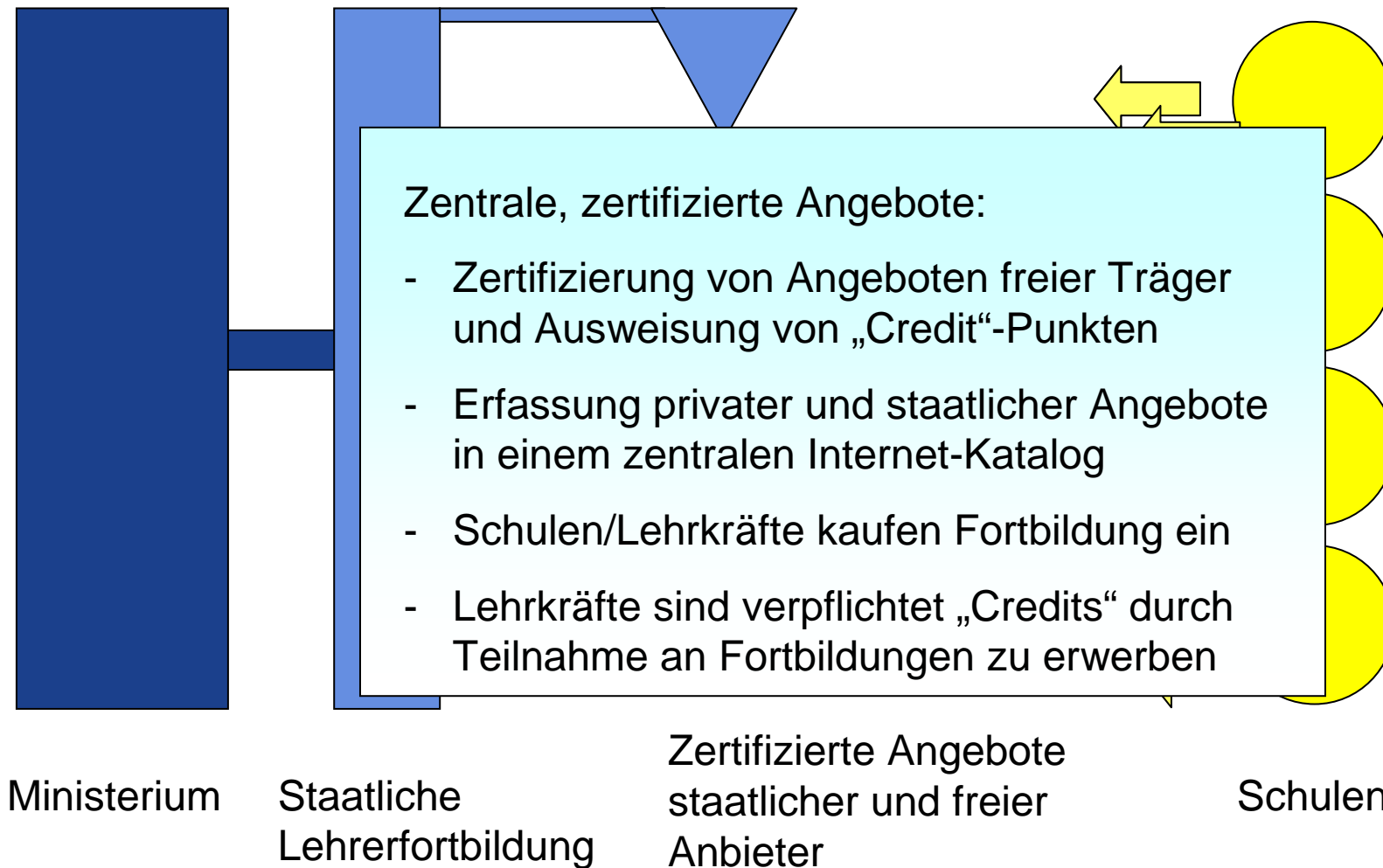

## Strukturmodell 4

### Zentral erfasster und zertifizierter Markt

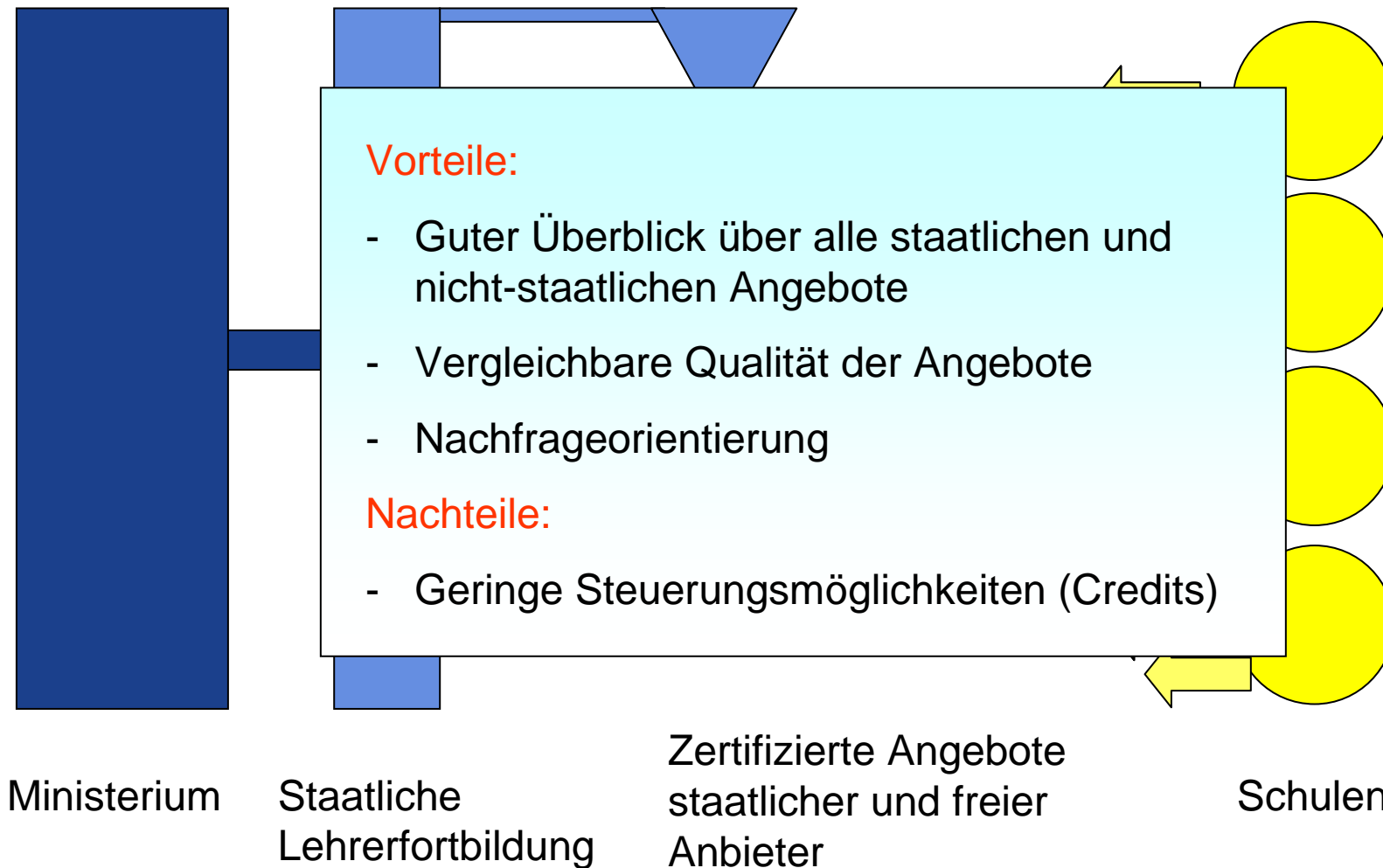

# Entwicklungstendenzen nach Ländern

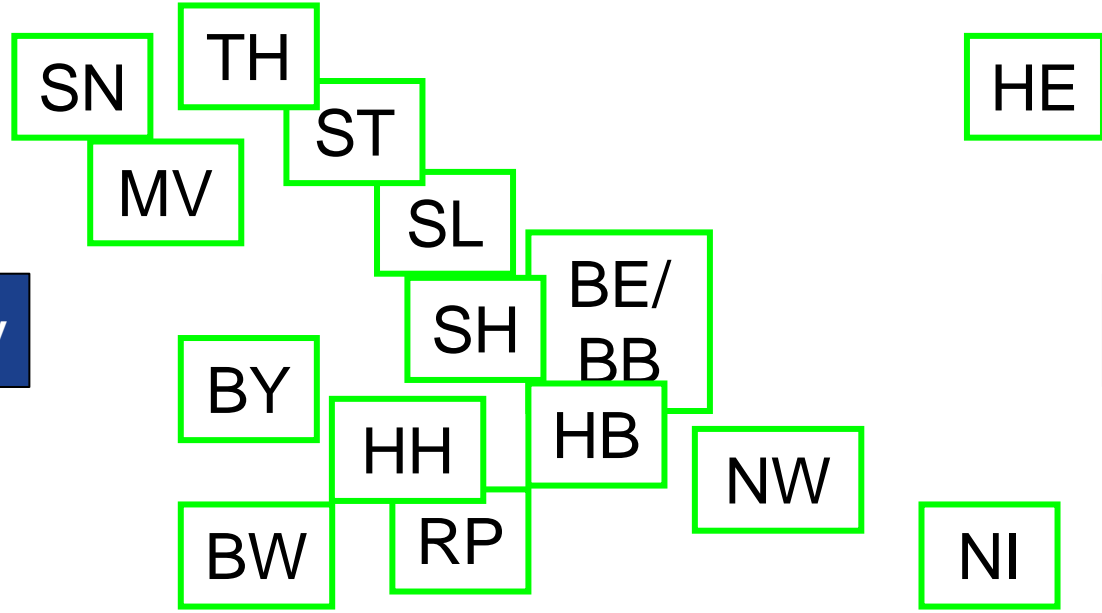
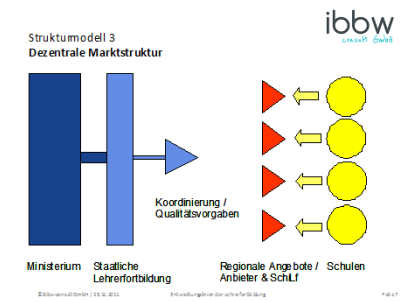
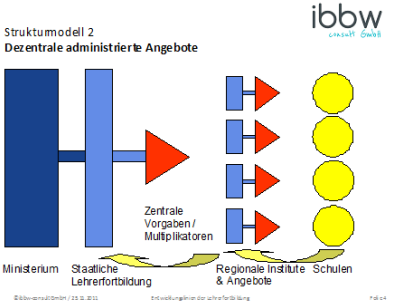
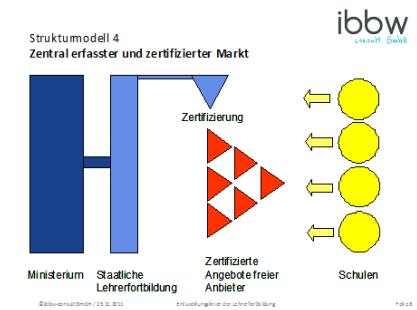
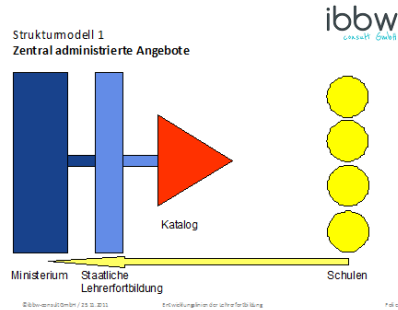

## Thesen zur Reform der Lehrerfortbildung

1. Neben haushaltspolitischen Vorgaben sind die zentralen **Leitlinien der Reformbewegungen**: Autonomie und Selbstorganisation von Schulen, Dezentralisierung von Angeboten, Personalentwicklung als Teil von Schulentwicklungsprozessen, Qualitätsrahmen und Benchmarking (Standard, nationale und internationale Vergleichsstudien).
2. Schulen erhalten im Zuge einer verstärkten Autonomie in einigen Ländern eigene Mittel, um Fortbildung zu finanzieren bzw. selbst zu organisieren.
3. Lehrerfortbildungsinstitute übernehmen Aufgaben der Qualitätssicherung und ziehen sich tendenziell aus eigener Fortbildungstätigkeit zurück.
4. Neben den staatlichen Fortbildungsinstituten treten zunehmend freie Träger und Universitäten als Anbieter der Lehrerfortbildung auf.
5. Die Identität der Lehrerfortbildungsinstitute hat sich daher geändert: Vom Anbieter von Lehrerfortbildung zu einem Instrument der Schulentwicklung.
6. Der Fokus verlagert sich von der selbst gewählten Fortbildung der einzelnen Lehrkraft auf Entwicklungsprozesse an Schulen.



**Vielen Dank für Ihre Aufmerksamkeit!**

Institut für berufliche Bildung und Weiterbildung e.V.

ibbw-consult GmbH

Tilman Zschiesche